



Nyhetsbrev nr. 1 2014

RIMELIGERE VERKTØYKOSTNADER VED BRUK AV MODERVERKTØY I ØSTEN



AS OM BE Plast har anskaffet flere moderverktøy både ved bedriften og i Østen. Vi kan raskt produsere produkter i flere størrelser, opp til 800 x 600mm og 2,5 kg.

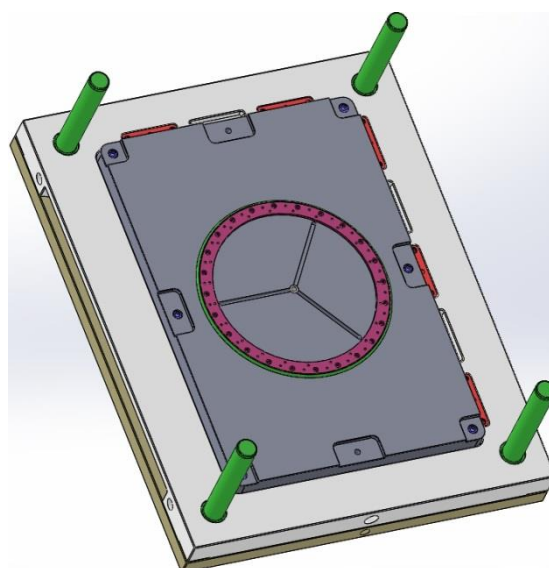
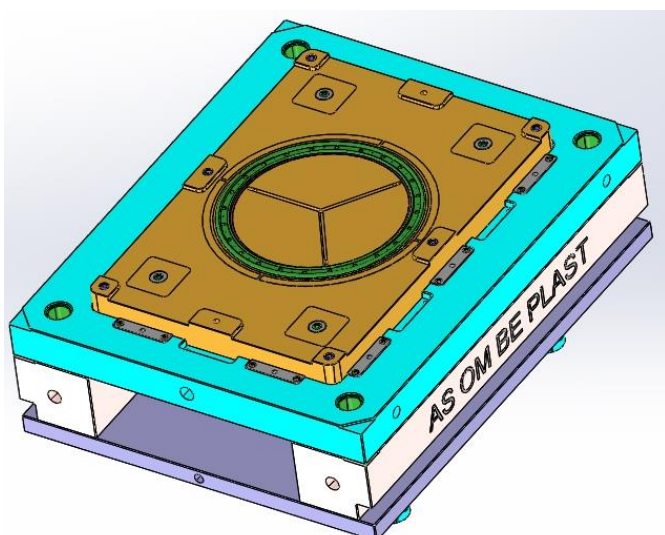

AS OM BE Plast

TEKNISKE FORMVERKTØY
PLASTPRODUKTER

- 52 års erfaring innen formverktøy/sprøytstøping
 - 28 ansatte
- Egen konstruksjonsavdeling
 - 3D – DAK/DAP
 - FDM-prototypemaskin
- Eget formverksted
 - Prototyper/modeller
 - **DUO OM BE**
 - Høyhastighets fresemaskin m/ 40 000 omdr.
 - CNC-styrte fresemaskiner
 - Gnisterosjonsmaskiner
- Moderne produksjonsavdeling
 - 21 sprøytstøpe-maskiner 25-500 tonns lukketrykk hvorav det er 2 stk m/ 2-komponent
 - 6-aksede og traversroboter
 - Annet periferiutstyr
- Etterarbeidsavdeling
 - Ultralydsveis
 - Varmpreg / tampongtrykk
- ISO 9001:2008 Sertifisert av Det Norske Veritas

Adresse: Galtungveien 65, 1651
Sellebakk

Telefon: +47 69 36 01 00

Telefax +47 69 36 01 01

E-post: firmapost@ombe.no

2- komponent sprøytstøpemaskiner



Teknisk plastprodukt 2- komp støp



Moderne plastavdeling med 21 stk sprøytstøpemaskiner

